

EW WINDSAND

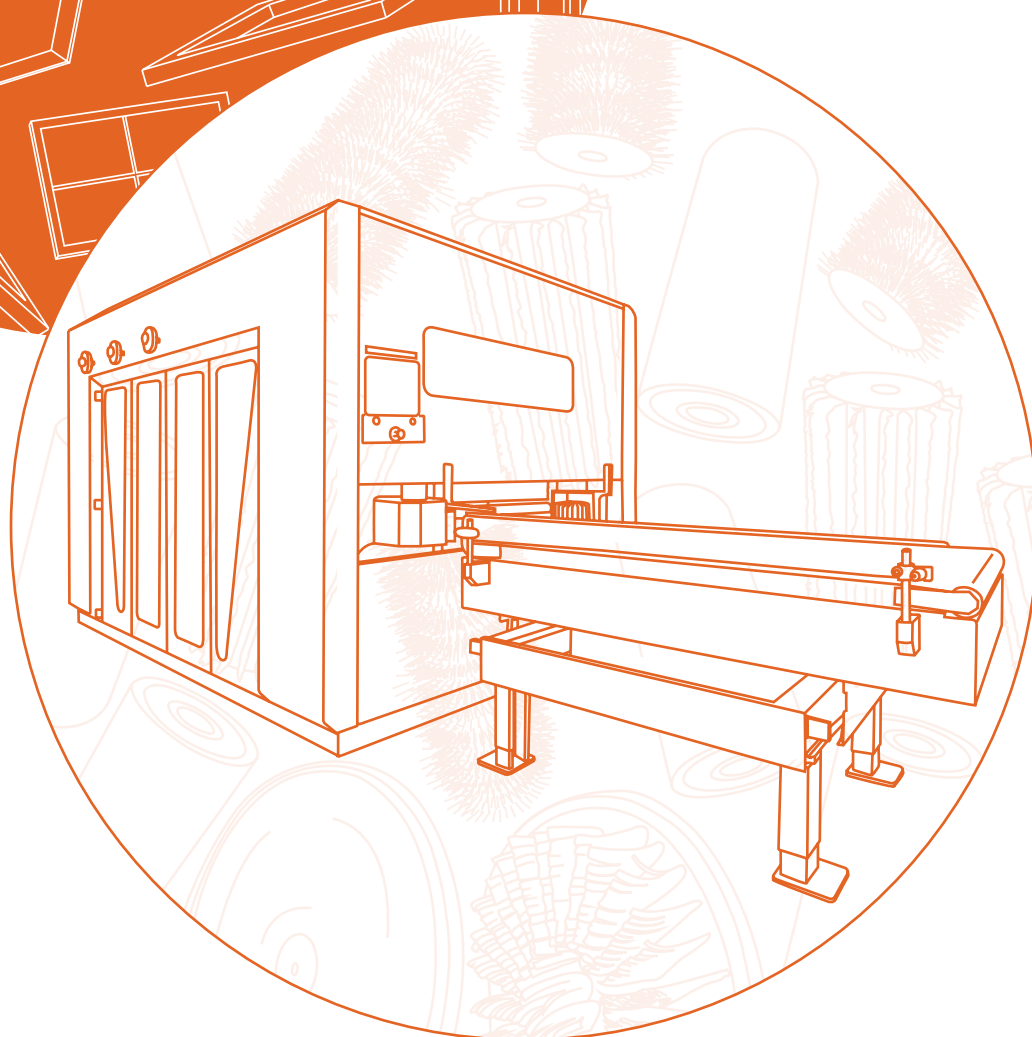

SCHEDA TECNICA
TECHNICAL DATA SHEET
PRODUKTDATENBLATT
FICHA TÉCNICA
FICHE TECHNIQUE
FIȘĂ TEHNICĂ
KÁRTA TECHNICZNA



Ecoline

WINDSAND

mod. 150 00 - 00 - 00

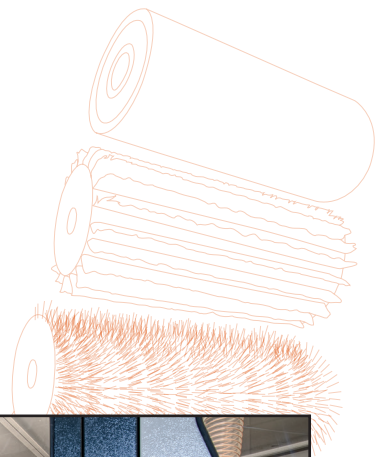

Ecoline presenta Windsand, la soluzione avanzata per la levigatura di ante, pannelli e porte. Grazie alla sua tecnologia innovativa, Windsand tratta ogni angolo e faccia del materiale, assicurando un risultato uniforme su tutta la superficie. Equipaggiato con dischi levigatori, spazzola trasversale, orizzontale, a tufo e verticali, tratta legni grezzi, impregnati, con fondo o laccati. Il sistema di incrocio di taglio fibra ottimizza ogni trattamento, garantendo precisione e qualità. Su richiesta, è possibile integrare strumenti per effetti di rusticatura. Windsand aumenta la produttività, riducendo gli interventi manuali e ottenendo finiture professionali in ogni fase della lavorazione.

IT

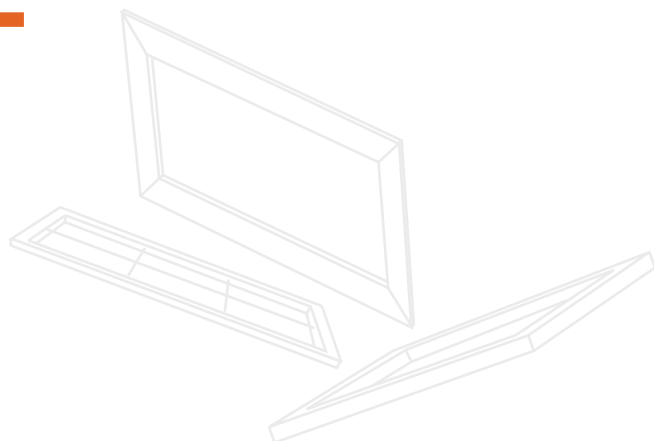

EN

Ecoline presents Windsand, the advanced solution for sanding doors, panels, and windows. Thanks to its innovative technology, Windsand treats every corner and face of the material, ensuring a uniform result across the surface. Equipped with sanding discs, cross brushes, horizontal, tufted, and vertical brushes, it works on raw, impregnated, primed, or lacquered wood. The fiber cutting cross system optimizes each treatment, ensuring precision and quality. On request, rustivating tools can be added. Windsand increases productivity by reducing manual interventions and achieving professional finishes at every stage of processing.

Ecoline präsentiert Windsand, die fortschrittliche Lösung für das Schleifen von Türen, Paneelen und Türen. Dank seiner innovativen Technologie behandelt Windsand jede Ecke und Fläche des Materials und garantiert ein gleichmäßiges Ergebnis auf der gesamten Oberfläche. Ausgestattet mit Schleifscheiben, Quer-, Horizontal-, Tufo- und Vertikalbürsten bearbeitet es rohe, imprägnierte, grundierte oder lackierte Hölzer. Das Schnitkreuz-System optimiert jede Behandlung und garantiert Präzision und Qualität. Auf Wunsch können Werkzeuge für Rustikal-Effekte integriert werden. Windsand steigert die Produktivität, reduziert manuelle Eingriffe und erzielt in jeder Phase der Bearbeitung professionelle Oberflächenbehandlungen.

DE



FR

Ecoline présente Windsand, la solution avancée pour le ponçage des portes, panneaux et portes. Grâce à sa technologie innovante, Windsand traite chaque coin et face du matériau, assurant un résultat uniforme sur toute la surface. Équipé de disques abrasifs, de brosses transversales, horizontales, à tufo et verticales, il traite les bois bruts, imprégnés, à fond ou laqués. Le système de croisement de coupe optimise chaque traitement, garantissant précision et qualité. Sur demande, il est possible d'intégrer des outils pour des effets de rusticature. Windsand augmente la productivité, réduisant les interventions manuelles et obtenant des finitions professionnelles à chaque étape du travail.

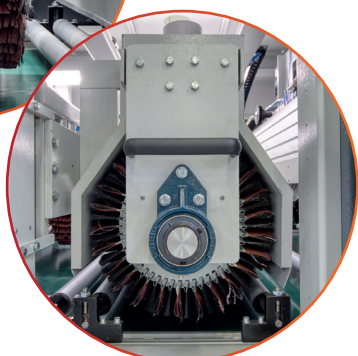
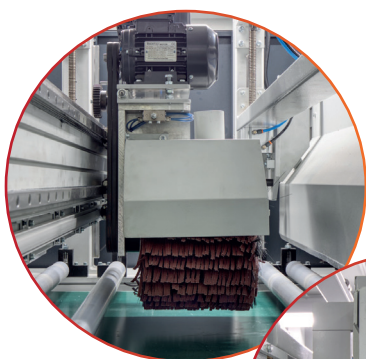

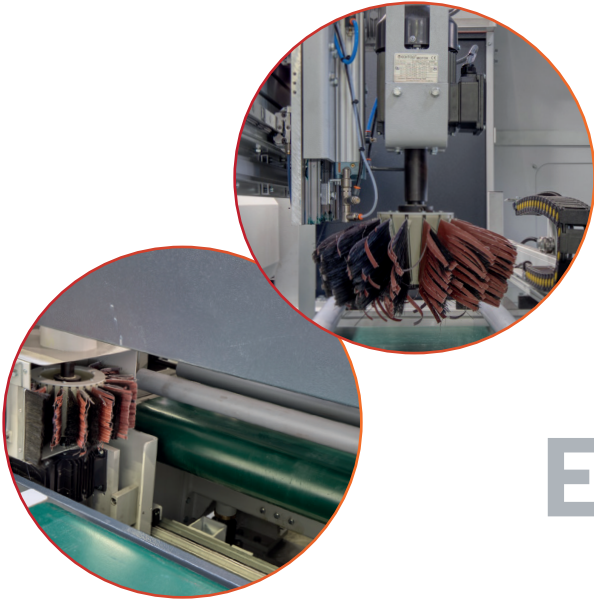

ES

Ecoline presenta Windsand, la solución avanzada para el lijado de puertas, paneles y elementos grandes. Gracias a su tecnología innovadora, Windsand trata cada esquina y cara del material, asegurando un resultado uniforme en toda la superficie. Equipado con discos de lijado, cepillo transversal, horizontal, de tufo y verticales, trata maderas sin tratar, impregnadas, con fondo o lacadas. El sistema de corte cruzado de fibras optimiza cada tratamiento, garantizando precisión y calidad. A petición, es posible integrar herramientas para efectos de rusticado. Windsand aumenta la productividad, reduciendo las intervenciones manuales y logrando acabados profesionales en cada fase del proceso.

Ecoline prezintă Windsand, soluția avansată pentru șlefuirea ușilor, panourilor și fețelor de uși. Cu tehnologie inovativă, Windsand prelucrează uniform toate suprafețele piesei, inclusiv partea centrală și laterală, garantând un rezultat perfect. Echipat cu discuri șlefuitoare, perii verticale, orizontale, perie de tuf și transversală, Windsand tratează lemn brut, lemn impregnat, cu grund sau lacuit. Sistemul de tăiere încrucișată a fibrei asigură șlefuire precisă și de înaltă calitate. La cerere este posibilă personalizarea datorită instrumentelor pentru rusticare. Windsand optimizează productivitatea, reduce intervențiile manuale și oferă rezultate profesionale și uniforme în fiecare etapă a procesului.

RO



PL

Ecoline przedstawia Windsand, zaawansowane rozwiązanie do szlifowania drzwi, paneli i skrzydeł, zapewniające równomierne traktowanie całej powierzchni drewna, w tym bocznych i centralnych części. Windsand oferuje narzędzia takie jak tarcze szlifierskie, szczotki poprzeczne, poziome, wulkanizowane i pionowe, umożliwiające obróbkę różnych powierzchni drewna, w tym surowego, impregnowanego czy lakierowanego. Innowacyjny system skrzyżowania cięcia włókna zapewnia precyzyjne, wysokiej jakości szlifowanie. Na życzenie można zintegrować narzędzia do rustykacji, oferując pełną personalizację procesu. Windsand poprawia wydajność i jakość produkcji, minimalizując interwencje ręczne.



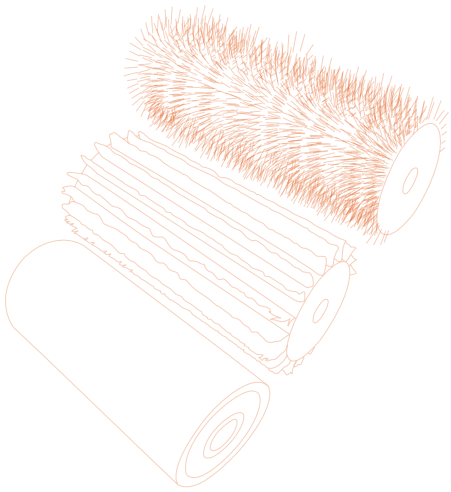

TESTE DISPONIBILI

DISCHI LEVIGATORI:

IT: Rimuovono materiale, lisciando e preparando superfici. Ruotano circolarmente per levigare, eliminare imperfezioni.

EN: They remove material, smoothing and preparing surfaces. They rotate circularly to sand and eliminate imperfections.

DE: Sie entfernen Material, glätten und bereiten die Oberflächen vor. Sie rotieren kreisförmig, um zu schleifen und Unvollkommenheiten zu beseitigen.

FR: Ils enlèvent du matériel, lissant et préparant les surfaces. Ils tournent de manière circulaire pour poncer et éliminer les imperfections.

ES: Eliminan material, alisando y preparando superficies. Giran circularmente para lijar y eliminar imperfecciones.

RO: Îndepărtează materialul, netezind și pregătind suprafețele. Se rotesc circular pentru a șlefui și elimina imperfecțiunile.

PL: Usuują materiał, wygładzając i przygotowując powierzchnie. Obracają się wokół osi, aby szlifować i usuwać niedoskonałości.

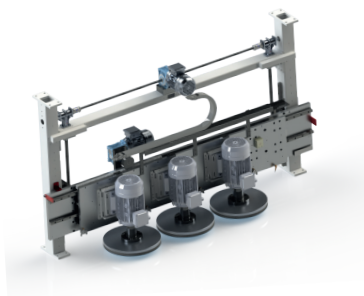

SPAZZOLE A TAZZA:

IT: Servono per carteggiare e levigare piani, curve e spigoli. Ideali per porte bugnate e pantografate. Si possono montare strip per una rusticatura della vena incrociata.

EN: They are used for sanding and smoothing flat surfaces, curves, and edges. Ideal for panel doors and pantographed doors. Strips can be mounted for a cross-grain rustic effect.

DE: Sie dienen zum Schleifen und Glätten von Flächen, Kurven und Kanten. Ideal für profilierte und pantografierte Türen. Streifen können montiert werden, um eine rustikale Wirkung der Kreuzfaser zu erzielen.

FR: Ils servent à poncer et à lisser les surfaces planes, les courbes et les bords. Idéals pour les portes moulurées et pantographiées. Des bandes peuvent être montées pour un effet rustique du fil croisé.

ES: Se utilizan para lijar y alisar superficies planas, curvas y bordes. Ideales para puertas molduradas y pantografiadas. Se pueden montar tiras para un efecto rústico de la veta cruzada.

RO: Sunt folosite pentru șlefuirea și netezirea suprafețelor plane, a curbilor și a colțurilor. Ideale pentru uși panourate și pantografiate. Se pot monta benzi pentru un efect rustic al fibrei încrucișate.

PL: Służą do szlifowania i wygładzania powierzchni płaskich, łuków i krawędzi. Idealne do drzwi profilowanych i pantografowanych. Można zamontować paski, aby uzyskać rustykalny efekt przekrojonego włókna.

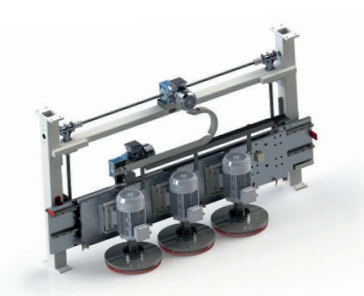

SPAZZOLA A TUFO:

IT: Usata per pulire, sbavare o carteggiare superfici in punti difficili ante o angoli. Ha setole fitte e compatte che agiscono con forza senza danneggiare il pezzo.

EN: Used for cleaning, deburring, or sanding surfaces in hard-to-reach areas, edges, or corners. It has dense and compact bristles that act with force without damaging the piece.

DE: Wird verwendet, um Oberflächen an schwer zugänglichen Stellen, Kanten oder Ecken zu reinigen, zu entgraten oder zu schleifen. Sie hat dichte und kompakte Borsten, die mit Kraft wirken, ohne das Werkstück zu beschädigen.

FR: Utilisée pour nettoyer, ébavurer ou poncer des surfaces dans des endroits difficiles d'accès, des bords ou des coins. Elle possède des poils denses et compacts qui agissent avec force sans endommager la pièce.

ES: Usada para limpiar, desbarbar o lijar superficies en áreas de difícil acceso, bordes o esquinas. Tiene cerdas densas y compactas que actúan con fuerza sin dañar la pieza.

RO: Folosită pentru curățarea, debavurarea sau șlefuirea suprafețelor în zone greu accesibile, colțuri sau margini. Are peri densi și compacti care acționează cu forță fără a deteriora piesa.

PL: Używana do czyszczenia, usuwania zadziorów lub szlifowania powierzchni w trudno dostępnych miejscach, krawędziach lub rogach. Posiada gęste i zwarte wtosie, które działają z siłą, nie uszkadzając elementu.



SPAZZOLA ORIZZONTALE SUPERIORE:

IT: Ha il compito di levigare sia superfici piane che parti ribassate, come le bugne. Ha un sistema di entrata-tempo che permette di agire sul piano senza rovinare spigoli.

EN: It is designed to sand both flat surfaces and recessed areas, such as panels. It has an entry-time system that allows it to act on the surface without damaging the edges.

DE: Sie ist dafür vorgesehen, sowohl flache Oberflächen als auch vertiefte Bereiche, wie die Bugnen, zu schleifen. Sie verfügt über ein Ein-zeit-System, das es ermöglicht, auf der Fläche zu arbeiten, ohne die Kanten zu beschädigen.

FR: Elle est conçue pour poncer à la fois les surfaces planes et les zones en retrait, comme les bossages. Elle dispose d'un système d'entrée-temps qui permet d'agir sur la surface sans endommager les bords.

ES: Está diseñada para lijar tanto superficies planas como áreas rebajadas, como las molduras. Cuenta con un sistema de entrada-tiempo que permite trabajar sobre la superficie sin dañar los bordes.

RO: Este concepută pentru a șlefui atât suprafețele plane, cât și zonele adâncite, cum ar fi panourile. Dispune de un sistem de intrare-timp care permite acționarea pe suprafață fără a deteriora colțurile.

PL: Jest przeznaczona do szlifowania zarówno powierzchni płaskich, jak i obszarów zagłębionych, takich jak panele. Posiada system wejścia-czas, który pozwala na pracę na powierzchni bez uszkodzenia krawędzi.

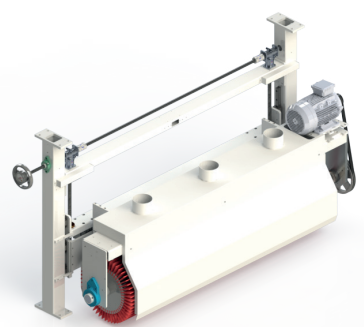

SPAZZOLA TRASVERSALE SUPERIORE:

IT: Serve per levigare e rifinire superfici orizzontali e sagomate, agendo in direzione trasversale rispetto all'avanzamento del pezzo. È ideale per uniformare piani con rilievi, come porte e persiane.

EN: It is used to sand and finish horizontal and shaped surfaces, working transversely to the piece's movement. It is ideal for leveling surfaces with reliefs, such as doors and shutters.

DE: Sie wird verwendet, um horizontale und geformte Oberflächen zu schleifen und zu veredeln, wobei sie in Querrichtung zum Vorschub des Werkstücks arbeitet. Sie ist ideal zum Nivellieren von Flächen mit Erhebungen, wie Türen und Fensterläden.

FR: Elle sert à poncer et à finir des surfaces horizontales et profilées, en agissant dans la direction transversale par rapport à l'avancement de la pièce. Elle est idéale pour uniformiser les surfaces avec des reliefs, telles que les portes et les volets.

ES: Se utiliza para lijar y finalizar superficies horizontales y perfiladas, actuando en dirección transversal al avance de la pieza. Es ideal para nivelar superficies con relieves, como puertas y persianas.

RO: Este folosită pentru șlefuirea și finisarea suprafețelor orizontale și profilate, acționând în direcție transversală față de avansul piesei. Este ideală pentru uniformizarea suprafețelor cu reliefuri, cum ar fi ușile și jaluzelele.

PL: Służy do szlifowania i wykańczania powierzchni poziomych i profilowanych, działając w kierunku poprzecznym do postępu elementu. Jest idealna do wyrównywania powierzchni z wypukłościami, takich jak drzwi i okiennice.

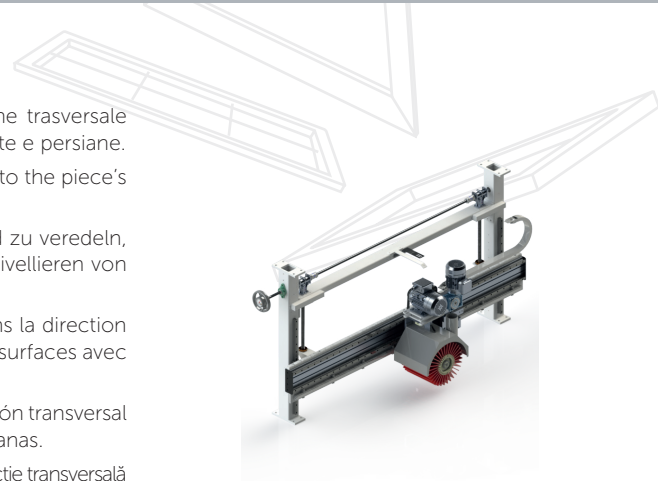

SPAZZOLA TESTAPORTE:

IT: Rifinisce i bordi verticali di porte con cornici e l'interno di porte bugnate, rimuovendo imperfezioni e preparando le superfici alla finitura. Ha un sistema di entrata-tempo.

EN: It finishes the vertical edges of framed doors and the interior of panel doors, removing imperfections and preparing the surfaces for finishing. It has an entry-time system.

DE: Sie veredelt die vertikalen Kanten von Türen mit Rahmen und das Innere von profilierten Türen, entfernt Unvollkommenheiten und bereitet die Oberflächen für die Endbehandlung vor. Sie verfügt über ein Ein-zeit-System.

FR: Elle termine les bords verticaux des portes à cadre et l'intérieur des portes moulurées, en éliminant les imperfections et en préparant les surfaces pour la finition. Elle dispose d'un système d'entrée-temps.

ES: Refina los bordes verticales de las puertas con marco y el interior de las puertas molduradas, eliminando imperfecciones y preparando las superficies para el acabado. Tiene un sistema de entrada-tiempo.

RO: Finisează marginile verticale ale ușilor cu cadru și interiorul ușilor panourate, eliminând imperfecțiunile și pregătind suprafețele pentru finisare. Dispune de un sistem de intrare-timp.

PL: Wykańcza pionowe krawędzie drzwi z ramą i wnętrze drzwi panelowych, usuwając niedoskonałości i przygotowując powierzchnie do wykończenia. Posiada system wejścia-czas.

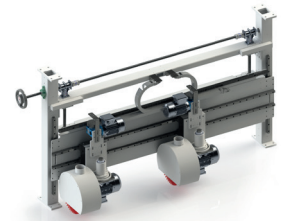

SPAZZOLA VERTICALI:

IT: Rifiniscono i lati verticali dei pannelli, seguendo il profilo del pezzo durante il passaggio sulla linea, eliminando imperfezioni e preparando alla verniciatura.

EN: They finish the vertical edges of the panels, following the profile of the piece during its passage on the line, removing imperfections and preparing for painting.

DE: Sie veredeln die vertikalen Kanten der Paneele, indem sie dem Profil des Werkstücks während des Durchgangs an der Linie folgen. Unvollkommenheiten entfernen und die Oberfläche für die Lackierung vorbereiten.

FR: Ils finissent les bords verticaux des panneaux, suivant le profil de la pièce pendant son passage sur la ligne, éliminant les imperfections et préparant à la peinture.

ES: Refinan los bordes verticales de los paneles, siguiendo el perfil de la pieza durante su paso por la línea, eliminando imperfecciones y preparando para la pintura.

RO: Finisează marginile verticale ale panourilor, urmând profilul piesei în timpul trecerii pe linie, eliminând imperfecțiunile și pregătind pentru vopsire.

PL: Wykańczają pionowe krawędzie paneli, podążając za profilem elementu podczas przejścia na linii, usuwając niedoskonałości i przygotowując do malowania.

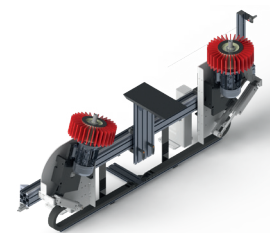

SPAZZOLA 3D:

IT: Grazie alla loro struttura, permettono di lavorare in modo preciso su forme complesse, dando effetti tridimensionali senza danneggiare il materiale sottostante.

EN: Thanks to their structure, they allow precise work on complex shapes, creating three-dimensional effects without damaging the underlying material.

DE: Dank ihrer Struktur ermöglichen sie präzises Arbeiten an komplexen Formen und erzeugen dreidimensionale Effekte, ohne das darunterliegende Material zu beschädigen.

FR: Grâce à leur structure, elles permettent un travail précis sur des formes complexes, créant des effets tridimensionnels sans endommager le matériau sous-jacent.

ES: Gracias a su estructura, permiten trabajar con precisión en formas complejas, creando efectos tridimensionales sin dañar el material subyacente.

RO: Datorită structurii lor, permit lucrul precis pe forme complexe, creând efecte tridimensionale fără a deteriora materialul de bază.

PL: Dzięki swojej strukturze pozwalają na precyzyjną pracę na skomplikowanych kształtach, tworząc efekty trójwymiarowe, nie uszkadzając materiału podstawowego.

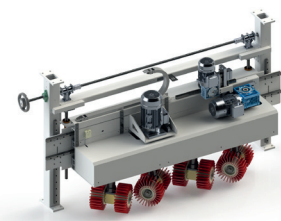

REQUISITI PEZZO | PART REQUIREMENTS | TEILEANFORDERUNGEN | EXIGENCES DE LA PIÈCE

lunghezza minima/ minimum length/ mindestlänge/ longueur minimale: 50 cm

larghezza massima/ maximum width/ maximale Breite/ largeur maximale: 150 cm

XL 220 cm

spessore minimo/ minimum thickness/ mindestdicke/ épaisseur minimale: 1 cm

spessore massimo/ maximum thickness/ maximale Dicke/ épaisseur maximale : 15 cm

REQUISITOS DE LA PIEZA | CERINȚE PIESĂ | WYMAGANIA CZĘŚCI

longitud mínima/ lungime minimă/ minimalna długość: 50 cm

anchura máxima/ lățime maximă/maksimalna szerokość: 150 cm

XL 220 cm

grosor mínimo/ grosime minimă/ minimalna grubość: .1 cm

grosor máximo/ grosime maximă/ maksimalna grubość : 15 cm



brand of
Ecoenerg SRL

Borgo Chiese (TN) Italia
Via Roma 155 – 38083
☎ T. +39 0465 685051
✉ info@ecoline.info